

1 INFORMAZIONI DI PRODOTTO PRODUCT INFORMATION INFORMATIONS SUR LE PRODUIT INFORMACIÓN DE PRODUCTO

1.1 LEGENDA LEGENDA

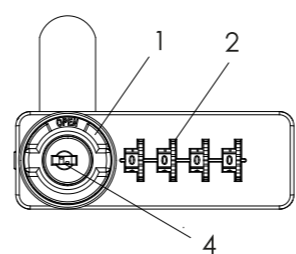

LÉGENDE LEYENDA

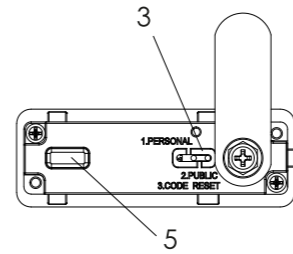

- 1. Pomolo | Knob
Bouton | Pomo
- 2. Numeri | Dials
Nombres | Números
- 3. Selettore modo | Mode selector
Sélecteur de mode | Selector de modo
- 4. Cilindro chiave emergenza | Emergency key slot
Cylindre de clé d'urgence | Cilindro de llave de emergencia
- 5. Foro per spinotto d'emergenza | Emergency pin slot
Trou pour tige d'urgence | Orificio para barra de emergencia
- 6. Pomolo in posizione APERTO | Knob in OPEN position
Bouton en position OUVERT | Pomo en posición ABIERTA
- 7. Pomolo in posizione CHIUSO | Knob in CLOSE position
Bouton en position FERMÉ | Pomo en posición CERRADO
- 8. Pomolo in posizione CAMBIO | Knob in CHANGE position
Bouton en position MODIFIER | Pomo en posición CAMBIO

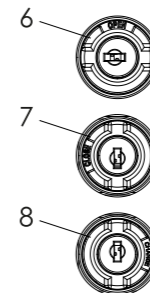

1.2 SPECIFICHE TECNICHE TECHNICAL DETAILS

SPÉCIFICATIONS TECHNIQUES ESPECIFICACIONES TÉCNICAS

Tipo Serratura Lock type Type de serrure Tipo de cerradura	Serratura meccanica a combinazione Mechanical combination lock Serrure à combinaison mécanique Cerradura de combinación mecánica
Applicazioni Applications Applications Aplicaciones	Armadietti, armadi, ecc. Locker, wardrobe, etc. Armoires, placards, etc. Armarios, casilleros, etc.
Adatta per Suitable for Approprié pour Adecuado para	Legno, HPL, vetro, metallo Wood, HPL, glass, metal Bois, mélamine, verre, métal Madera, melaminico, vidrio, metal
Mano Hand Main Mano	Password Password Mot de passe Código
Sistema di chiusura Locking system Système de fermeture Sistema de cierre	Leva Cam Came Leva
Funzionamento Mode of use Opération Operación	Pubblico (modalità di fabbrica) Public (factory mode) Publique (mode usine) Público (modo de fábrica)
	Private Privato Privé Privado

2 INSTALLAZIONE INSTALLATION INSTALLATION INSTALACIÓN

2.1 VERIFICA CONTENUTO BOX CONTENT CHECK

VÉRIFICATION DU CONTENU VERIFICACIÓN DEL CONTENIDO

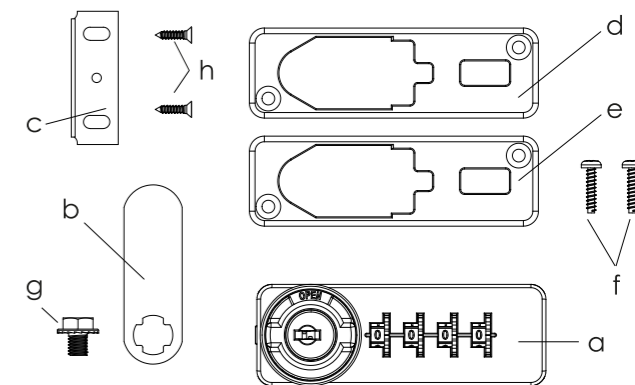

- a. Serratura | Lock
Serrure | Cerradura
- b. Leva | Cam
Came | Leva
- c. Controbordo | Strike
Gâche | Placa llamativa
- d. Distanziale (spessore 5-10mm) | Spacer (for thickness 5-10mm)
Entretoise (pour épaisseur 5-10mm) | Espaciador (para espesor 5-10 mm)
- e. Distanziale (spessore 16-20mm) | Spacer (for thickness 16-20mm)
Entretoise (pour épaisseur 16-20mm) | Espaciador (para espesor 16-20 mm)
- f. Viti fissaggio serratura | Lock fixing screws
Vis de fixation de la serrure | Tornillos de fijación de la cerradura
- g. Viti fissaggio leva | Cam fixing screws
Vis de fixation de la came | Tornillos de fijación de la leva
- h. Viti fissaggio controbordo | Strike fixing screws
Vis de fixation de la gâche | Tornillos de fijación de la placa llamativa

2.2 STRUMENTI INSTALLATION TOOLS

OUTILS D'INSTALLATION HERRAMIENTAS



2.3 PREPARAZIONE PREPARATION

PRÉPARATION PREPARACIÓN

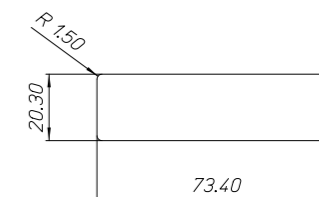

2.4 INSTALLAZIONE INSTALLATION

Distanziale 'e' (spessore 16±20mm) | 'e' spacer (thickness 16±20mm)
Entretoise 'e' (épaisseur 16±20mm) | Espaciador 'e' (espesor 16±20mm)

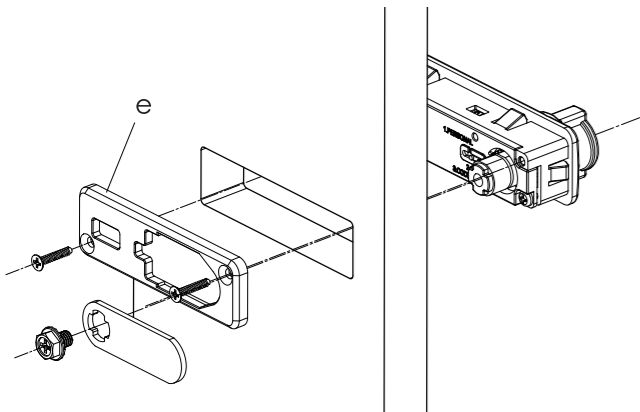

Distanziale 'd' (spessore 5±10mm) | 'd' spacer (thickness 5±10mm)
Entretoise 'd' (épaisseur 5±10mm) | Espaciador 'd' (espesor 5±10mm)

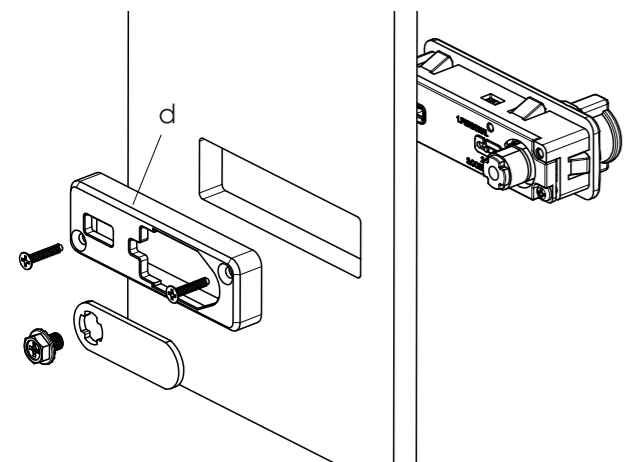

Nessun distanziale (spessore 0,6±1) | No spacer (thickness 0,6±1)
Pas d'entretoise (épaisseur 0,6±1) | Sin espaciador (espesor 0,6±1)

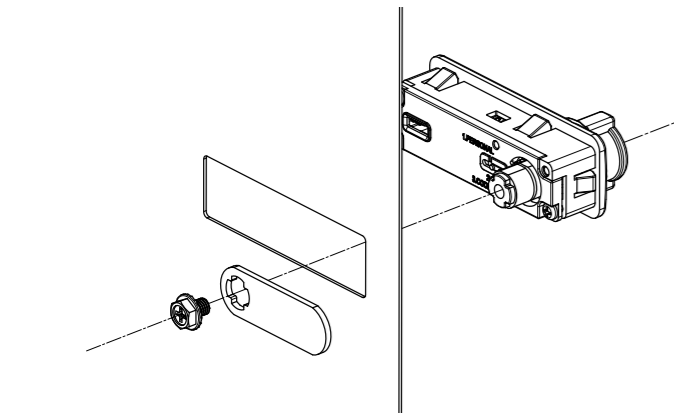

INSTALLATION INSTALACIÓN

3 CONFIGURAZIONE CONFIGURATION CONFIGURATION CONFIGURACIÓN

3.1 INIZIALIZAZIONE INITIALIZATION

Modalità Pubblica (impostazioni predefinite) | Public Mode (default settings)
Mode Public (paramètres par défaut) | Modo Público (configuración predeterminada)

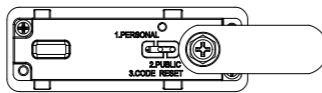

INITIALISATION INICIALIZACIÓN

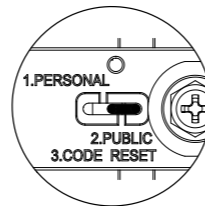

Modalità privata | Personal Mode
Mode privé | Modo privado

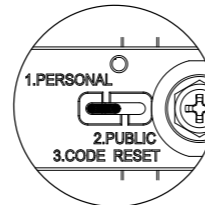
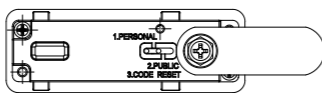

3.2.1 ASSEGNAZIONE CHIAVE DI ACCESSO | CODICE ACCESS KEY GRANTING | CODE ATTRIBUTION DES CLES D'ACCES | CODE ASIGNACIÓN DE LLAVE DE ACCESO | CÓDIGO

Imposta Codice
(codice di fabbrica "0000")

In modalità pubblica

1. Ruotare il pomolo in posizione CAMBIA (8).
2. Seleziona il nuovo codice.
3. Ruotare il pomolo in posizione di CHIUSURA (7).

Il codice è impostabile solo quando il pomolo è in posizione CHANGE (8).

In modalità privata

1. Apri la serratura.
2. Tenere la manopola in posizione APERTA (6).
3. Far scorrere il selettore di modalità (3) sulla posizione CODE RESET.
4. Ruotare il pomolo in posizione CAMBIA (8).
5. Componi il nuovo codice.
6. Ruotare il pomolo in posizione di CHIUSURA (7).
7. Spostare il selettore di modalità (3) su PERSONAL.
8. Ruotare il pomolo in posizione APERTO (6).

Set Code
(factory code "0000")

In Public Mode

1. Turn the knob to CHANGE position (8).
2. Select the new code.
3. Turn the knob to CLOSE position (7).

The code can be set only when the knob is in CHANGE position (8).

In Private Mode

1. Open the lock.
2. Keep the knob in OPEN position (6).
3. Slide the mode selector (3) to CODE RESET position.
4. Turn the knob to CHANGE position (8);
5. Compose the new code;
6. Turn the knob to CLOSE position (7);
7. Slide the mode selector (3) to PERSONAL.
8. Turn the knob to OPEN position (6).

Définir le code
(factory code "0000")

En mode public

1. Tournez le bouton sur la position CHANGE (8).
2. Sélectionnez le nouveau code.
3. Tourner le bouton en position FERMÉ (7).

Le code ne peut être défini que lorsque le bouton est en position CHANGE (8).

En mode privé

1. Ouvrez la serrure.
2. Maintenez le bouton en position OUVERT (6).
3. Faites glisser le sélecteur de mode (3) sur la position CODE RESET.
4. Tourner le bouton en position CHANGE (8);
5. Composez le nouveau code ;
6. Tourner le bouton en position FERMÉ (7) ;
7. Faites glisser le sélecteur de mode (3) sur PERSONNEL.
8. Tourner le bouton en position OUVERT (6).

Establecer código
(código de fábrica "0000")

En modo público

1. Gire el pomo a la posición de CAMBIO (8).
2. Seleccione el nuevo código.
3. Gire el pomo a la posición CERRADO (7).

El código se puede configurar solo cuando el pomo está en la posición CAMBIAR (8).

En Modo Privado

1. Abra la cerradura.
2. Mantenga el pomo en la posición ABIERTA (6).
3. Deslice el selector de modo (3) a la posición CODE RESET.
4. Gire el pomo a la posición CAMBIAR (8).
5. Componer el nuevo código.
6. Gire el pomo a la posición CERRAR (7).
7. Deslice el selector de modo (3) a PERSONAL.
8. Gire el pomo a la posición ABIERTO (6).

4 UTILIZZO USE UTILISATION USO

4.1 CHIUSURA CLOSURE

1. Chiudere la porta dell'armadietto;
2. Ruotare di 90° la manopola dalla posizione di APERTURA (6) alla posizione di CHIUSURA (7);
3. Ruotare i quadranti (2) su qualsiasi numero per il blocco.

1. Close the locker door;
2. Turn 90° the knob from OPEN position (6) to CLOSE position (7);
3. Turn the dials (2) to any number for locking.

1. Fermez la porte du casier;
2. Tourner le bouton de 90° de OUVERTE (6) à la position FERMEE (7) ;
3. Tournez les molettes (2) sur n'importe quel chiffre pour verrouiller.

1. Cierra la puerta del casillero;
2. Girar 90° la perilla de la posición ABIERTO (6) a la posición CERRADO (7);
3. Gire los diales (2) a cualquier número para bloquear.

4.2 APERTURA OPEN

1. Ruotare i quadranti per comporre il codice valido;
2. Ruotare la manopola in posizione APERTO (6).

1. Turn the dials to compose the valid code;
2. Rotate the knob to the OPEN position (6).

1. Tournez les cadrans pour composer le code valide ;
2. Tourner le bouton en position OUVERT (6).

1. Gire los diales para componer el código válido;
2. Gire la perilla a la posición ABIERTA (6).

FERMETURE CIERRE

OUVERTURE APERTURA

4.3 FAQ

Cosa succede quando l'utente dimentica il codice e l'armadietto è chiuso?

La serratura può essere aperta dall'amministratore utilizzando la chiave di emergenza fornita.

1. inserire la chiave di emergenza nell'apposita sede (4);
2. Ruotare la chiave di 180° in senso orario;
3. Ruotare ogni manopola fino all'arresto per recuperare il codice dimenticato;
4. Ruotare la chiave di 180° in senso antiorario ed estrarla.

La serratura ora può essere azionata normalmente.

What happens when the user forgets the code and the locker door is closed?

The lock can be opened by the admin by using the provided emergency key.

1. Insert the emergency key into its slot (4);
2. Turn the key 180° CW;
3. Turn each dial until it stops in order to recover the forgotten code;
4. Turn the key 180° CCW and pull the key out.

The lock can now be operated normally.

Que se passe-t-il lorsque l'utilisateur oublie le code et le casier est fermé ?

La serrure peut être ouverte par l'administrateur à l'aide de la clé d'urgence fournie.

1. Insérer la clé de secours dans son emplacement (4) ;
2. Tourner la clé à 180° dans le sens horaire ;
3. Tournez chaque molette jusqu'à la butée afin de récupérer le code oublié ;
4. Tourner la clé à 180° dans le sens antihoraire et retirer la clé.

La serrure peut maintenant fonctionner normalement.

¿Qué sucede cuando el usuario olvida el código y el casillero está cerrado?

El administrador puede abrir la cerradura usando la llave de emergencia provista.

1. Ininsertar la llave de emergencia en su ranura (4);
2. Gire la llave 180° en sentido horario;
3. Gira cada dial hasta que se detenga para recuperar el código olvidado;
4. Gire la llave 180° en sentido antihorario y extraiga la llave.

La cerradura ahora se puede operar normalmente.



Cosa succede quando l'utente dimentica il codice e l'armadietto è aperto?

La serratura può essere aperta dall'amministratore utilizzando il bastoncino di emergenza (fornito).

1. Inserire il perno di emergenza nella sua sede (5);
2. Ruotare ciascuna manopola fino all'arresto per recuperare il codice dimenticato;
3. Estrarre il perno di emergenza dalla fessura;

La serratura ora può essere azionata normalmente.

What happens when the user forgets the code and the locker door is open?

The lock can be opened by the admin by using the emergency pin (provided).

1. Insert the emergency pin in its slot (5);
 2. Turn each dial until it stops in order to recover the forgotten code;
 3. Pull the emergency pin out of the slot;
- The lock can now be operated normally.

Que se passe-t-il lorsque l'utilisateur oublie le code et le casier est ouvert ?

La serrure peut être ouverte par l'administrateur à l'aide de la broche d'urgence (fournie).

1. Insérez la broche d'urgence dans son logement (5) ;
2. Tournez chaque molette jusqu'en butée afin de récupérer le code oublié ;
3. Retirez la broche d'urgence du logement ;

La serrure peut maintenant fonctionner normalement.

¿Qué sucede cuando el usuario olvida el código y el casillero está abierto?

El administrador puede abrir la cerradura con el pasador de emergencia (provisto).

1. Introducir el pasador de emergencia en su ranura (5);
 2. Gire cada número hasta que se detenga para recuperar el código olvidado;
 3. Saque el pasador de emergencia de la ranura;
- La cerradura ahora se puede operar normalmente.

Distanziale Spacer Entretoise Espaciador	Spessore Thickness Épaisseur Espesor
e	16±20mm
d	5±10mm
/	0,6±1mm